

**ПАНЕЛИ  
ИЗ СОТОВОГО  
поликарбоната  
С ЗАМКОВЫМ  
КРЕПЛЕНИЕМ**

[novattro.ru](http://novattro.ru)

# Производитель: Завод СафПласт



## Миссия компании –

удовлетворение международного полимерного рынка в современных, практичных, экологически безопасных и эстетичных полимерных материалах



Производство полимерных листов, профилей и с композитов с 2007 года

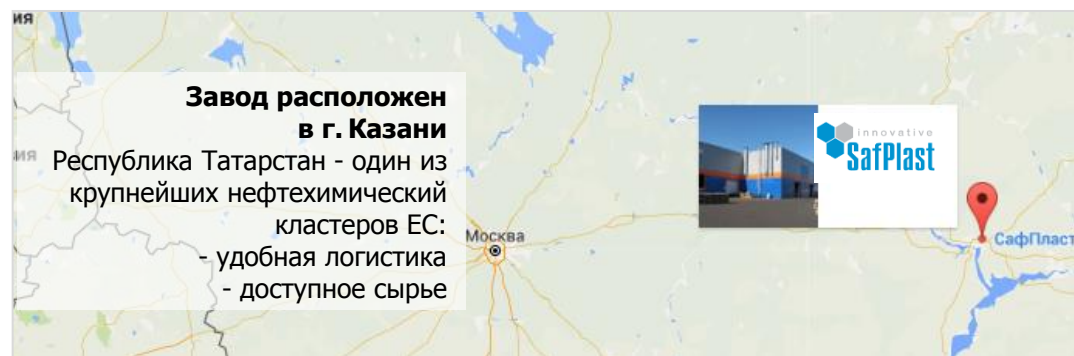

## Завод расположен в г. Казани

Республика Татарстан - один из крупнейших нефтехимических кластеров ЕС:  
- удобная логистика  
- доступное сырье



Производство СафПласт сертифицировано в Интегрированной системе менеджмента качества и Экологического менеджмента на соответствие требованиям ISO 9001:2008 и ISO14001:2004



# ОБЩАЯ ХАРАКТЕРИСТИКА



**Модульные системы Novattro PROF** – светопрозрачные и легкие панели из сотового поликарбоната с уникальной системой замкового крепления для любых видов фасадных и кровельных конструкций. Специально разработанная система панелей оптимальной толщины и комплектующих также идеально подходит для любого строительства, позволяя осуществить монтаж быстро и легко, не требуя при этом специальных навыков.

## Уникальные требительские характеристики

Повышенная звуко- и теплоизоляция  
воздухонаполненные ячейки  
многослойной панели

Уникальная система замкового  
соединения  
надежное беспрофильное соединение панелей  
между собой

Упрощенный герметичный монтаж  
малая ширина панелей  
рамная профильная система  
учет теплового расширения

Функциональные свойства сотового  
поликарбоната  
легкость, прочность,  
светопрозрачность, гибкость

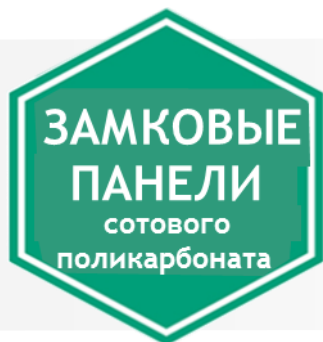

# ПРЕИМУЩЕСТВА



## Уникальная система замкового соединения

надежное беспрофильное соединение панелей между собой, визуально бесшовная конструкция

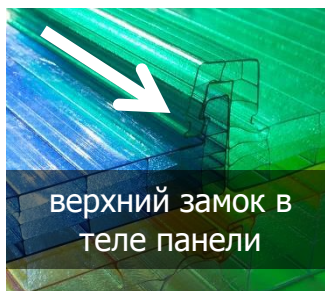

верхний замок в теле панели



боковой замок типа «шип-паз»



верхний замок с U-профилем

## Повышенная звуко- и теплоизоляция

повышенная герметичность воздухонаполненные ячейки многослойной панели + все свойства сотового поликарбоната

2-х камерный стеклопакет

$R=0,54$   
кв.м\*°C/Вт

На **53%** больше тепла останется в помещении

$R=0,91$   
кв.м\*°C/Вт

По эффективности равна **720 мм** кирпича

Глиняный кирпич (2,5 слойная кладка)

$R=0,79$   
кв.м\*°C/Вт

## Упрощенный герметичный монтаж

рамная профильная система, учет теплового расширения, сокращение трудозатрат

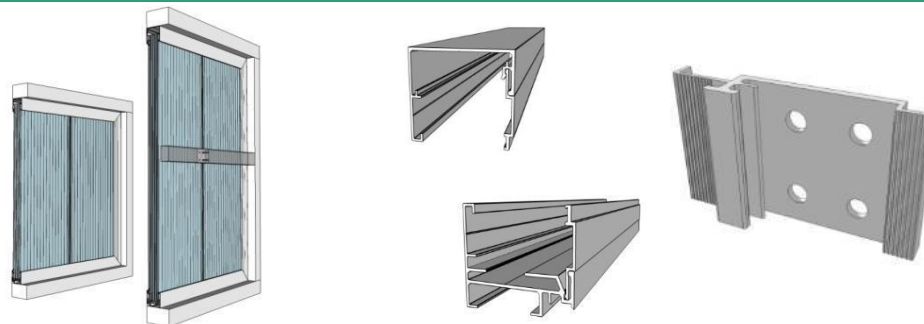

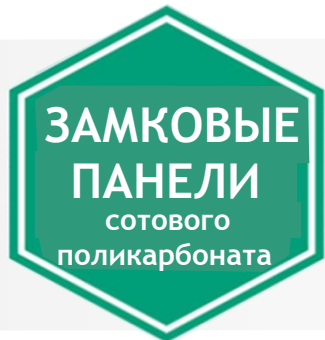

# ВИДЫ ЗАМКОВОГО КРЕПЛЕНИЯ



$R_{min} = 3м/6м$



$min = 4^\circ$



$min = 20^\circ$



$R_{min} = 10м$

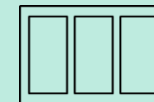

## ВЕРХНИЙ замок

Novattro PROF 330 10-4 C



## Замок с U-коннектором

Novattro PROF 600 40-7 U

U коннектор

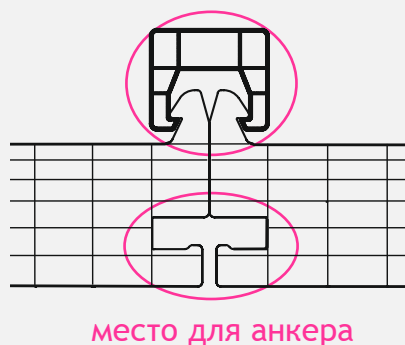

## БОКОВОЙ замок

Novattro PROF 330 16-5 S

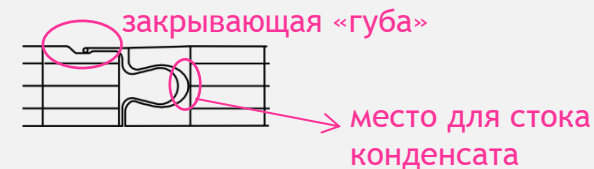

Novattro PROF 600 25-5 C

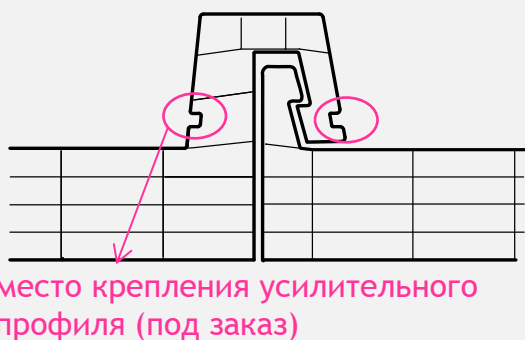

Novattro PROF 500 40-7 S

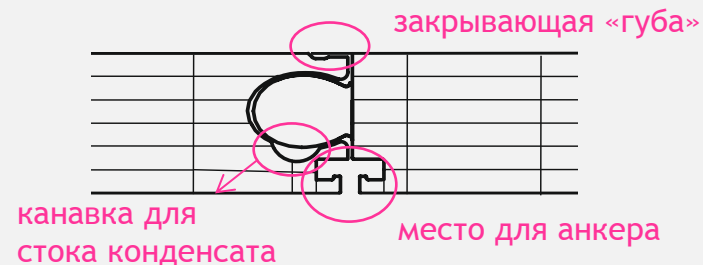



# ШИРИНА панелей. УЧЕТ термического РАСШИРЕНИЯ

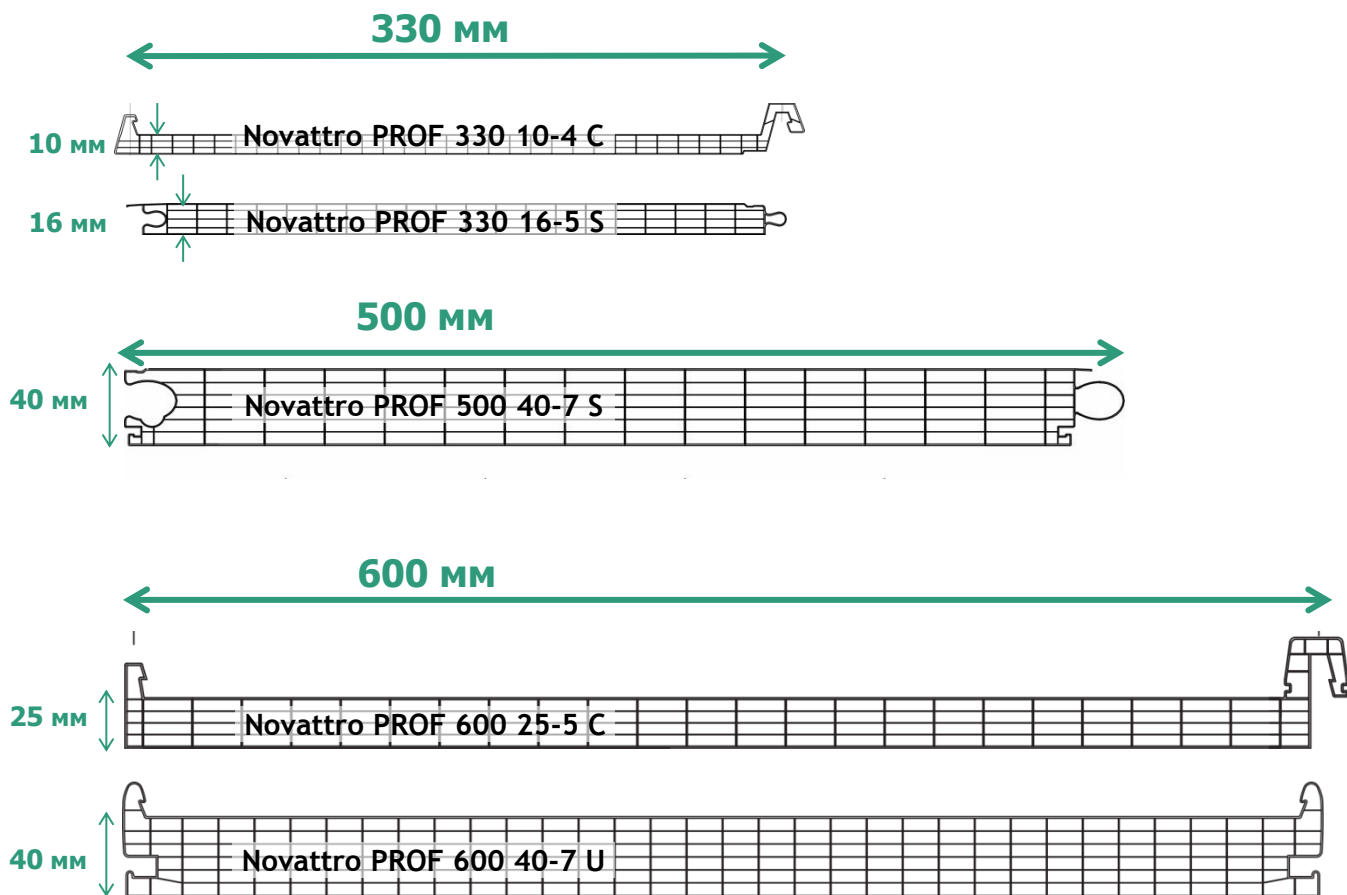

## ТЕРМИЧЕСКОЕ РАСШИРЕНИЕ

поликарбоната достигает 5,2мм на 1м, что выше, чем у стекла, металла или бетона. Поэтому монтаж поликарбоната должен учитывать расширение/сжатие листов в зависимости от изменения температуры окружающей среды.

Монтаж с учетом термического расширения стандартного листового поликарбоната шириной 2,1 м - процесс трудоёмкий, требующий множества дополнительных комплектующих и специальных овальных отверстий.

Разработанная геометрия и способ крепления **замковых панелей Novattro PROF** полностью учитывают термическое расширение поликарбоната.

При монтаже не требуется проводить дополнительных расчетов по ширине. Размер панелей 330-600мм и набор комплектующих подобраны с учетом изменения ширины панелей при потеплении/похолодании.

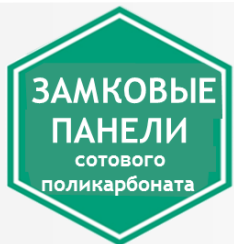













# КОМПЛЕКТУЮЩИЕ: анкеры и другое

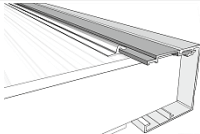

Тип панели Novattro PROF	Анкеры	Колпачок для верхнего замка	КАЛОТА для фиксации панелей по нижнему краю конструкции
10 С			
16S			
25 С			
40 S			
40 U			

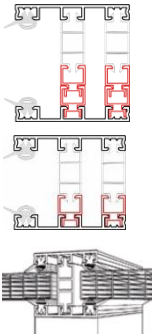
Анкер обеспечивает крепление панели через замок к прогонам обрешетки. Надежная, но подвижная фиксация для учета термического расширения поликарбоната.

Видео монтажа по ссылке:  
[safplast.ru/products/zamkovye-paneli-novattro/](https://safplast.ru/products/zamkovye-paneli-novattro/)

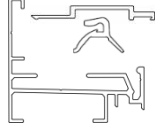
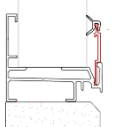
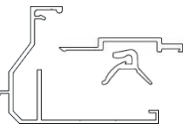
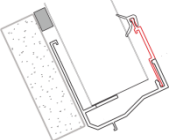
Тип панели Novattro PROF		Изображение	В сборе	10 С	16S	25 С		40 S	40 U	
										
Профиль										
Поликарбонатный <b>UP</b> и/или <b>FP</b> профиль				боковой торцевой						
Торцевой алюминиевый профиль (3 размера)						торцевой			торцевой	
Профиль с прижимной планкой и уплотнителем (3 размера)					рамный по периметру		боковой	боковой и верхний		боковой
Термо- профиль	термопрофиль (база-крышка)					боковой 4 шт (по 2шт на сторону)			боковой 4 шт (по 2шт на сторону)	
	алюминиевый адаптер					4 шт (по 2шт в профиль)			8 шт (по 4шт в профиль)	
	поликарбонатный термоадаптер					4 шт (по 2шт в профиль)			4 шт (по 2шт в профиль)	
	уплотнитель					2 шт			2 шт	
Нижний профиль с прижимной планкой и уплотнителем	для вертикальной конструкции							нижний		
	для наклонной конструкции							нижний		



# ФУНКЦИОНАЛ ПРОФИЛЕЙ: Рамные и боковые профили



Профиль для 16 мм Арт.461640	
Профиль для панелей 40 мм длиной менее 4м Арт.420040	
Профиль для панелей 25 мм Арт.462540	
Профиль для панелей 40 мм длиной более 4м Арт.420080	
Прижимная планка Арт. 492001	
Уплотнитель ТЭП внешний Арт. 902901	

Тип.1 (для 16 и 25 мм)

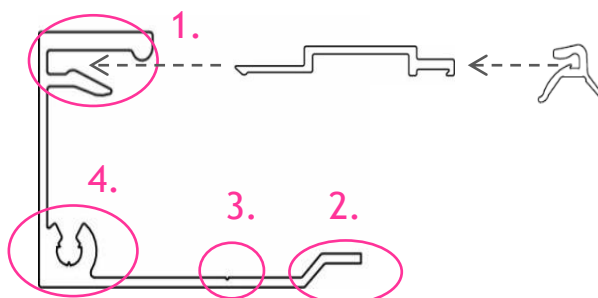

Тип.2 (для 40 мм)

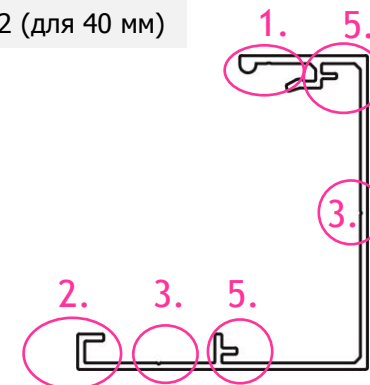

1. место для вставки прижимной планки и уплотнителя
2. опора панели (с учетом высоты шляпки саморезов в профиле)
3. маркер для самореза
4. место для крепления заглушки профиля (по выбору потребителя)
5. место фиксации соединителя профиля

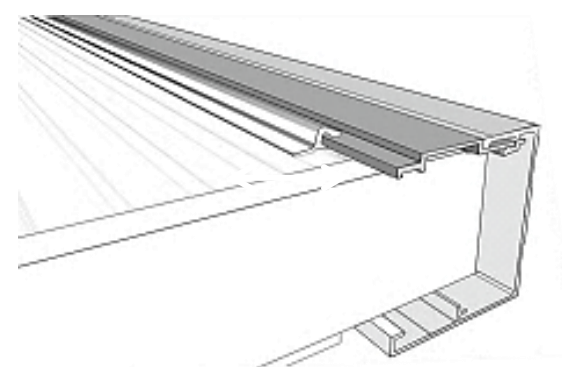
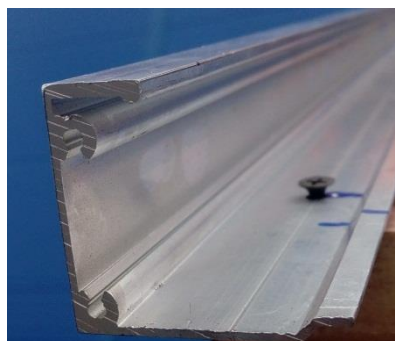

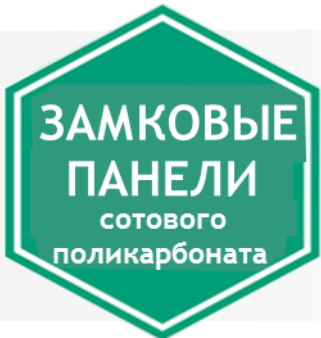

# ФУНКЦИОНАЛ ПРОФИЛЕЙ:

## Термопрофиль

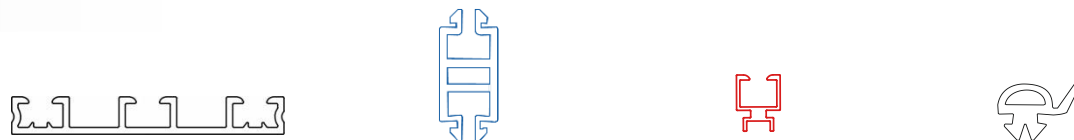

Принцип «конструктор»:	Термопрофиль	Термоадаптер (ПК)	Адаптер (алюм.)	Уплотнитель ТЭП
		Арт. 46006060	Арт.361661	Арт.470260

Монолитный поликарбонат

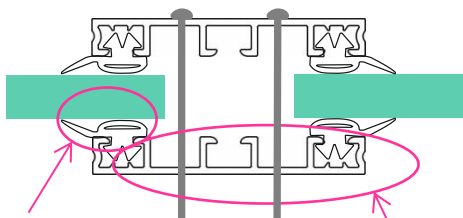

Прочная и герметичная фиксация панели

Изгиб  $R_{min} = 3 \text{ м}$



Листы и панели толщиной 16 мм

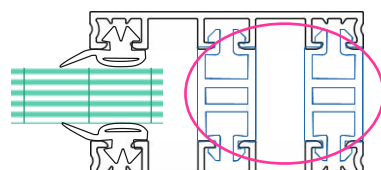
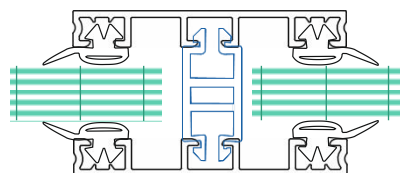

Термоадаптер для разрыва мостика холода

Листы и панели толщиной 25 мм

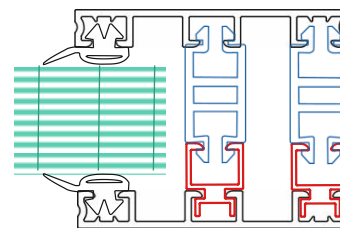
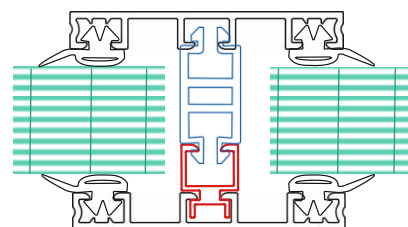

Листы и панели толщиной 40 мм

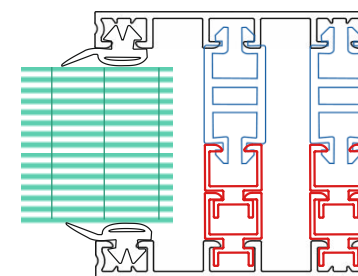
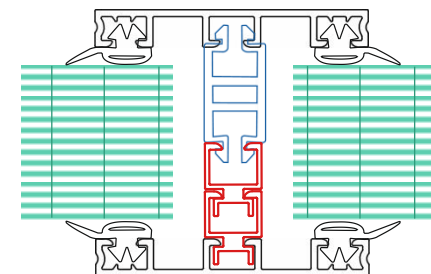

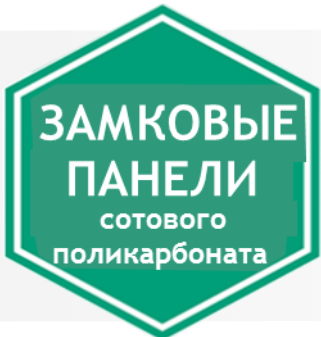

# ФУНКЦИОНАЛ ПРОФИЛЕЙ:

## Нижний профиль для панели 40 мм



Профиль рамный нижний Арт. 420031	
Профиль рамный нижний наклонный Арт. 404051	
Прижимная планка Арт. 492001	
Уплотнитель ТЭП внешний Арт. 902901	

Тип.1 Для прямой конструкции

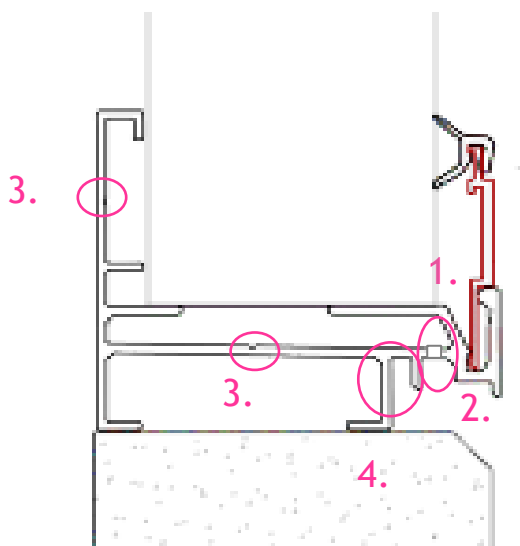

Тип.2 Для наклонной конструкции

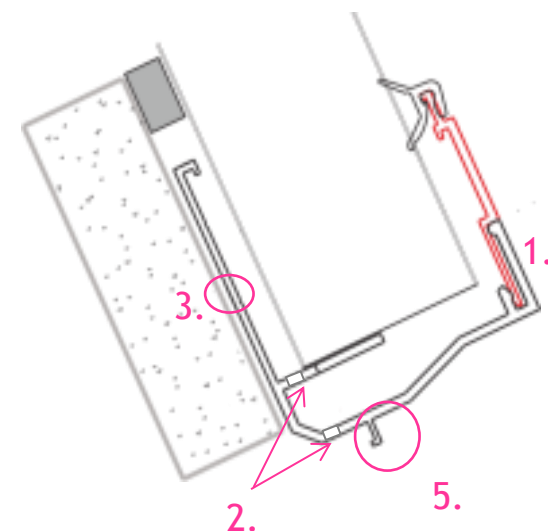

1. место для вставки прижимной планки
2. отверстие для дренажа конденсата
3. маркер для самореза
4. место для вставки отлива
5. каплеотбойник

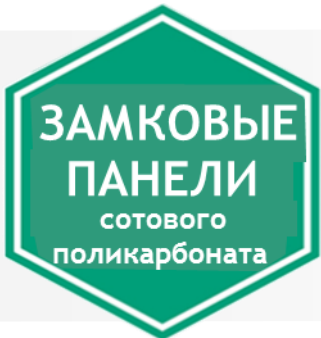

# ФУНКЦИОНАЛ ПРОФИЛЕЙ:

## Торцевой профиль



Профиль для панели  
толщиной 25 мм

Арт. 462511

Профиль для панели  
толщиной 40 мм

Арт. 464011

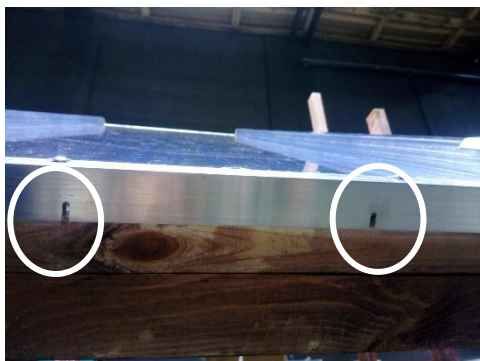

просверленные  
отверстия для  
стока конденсата

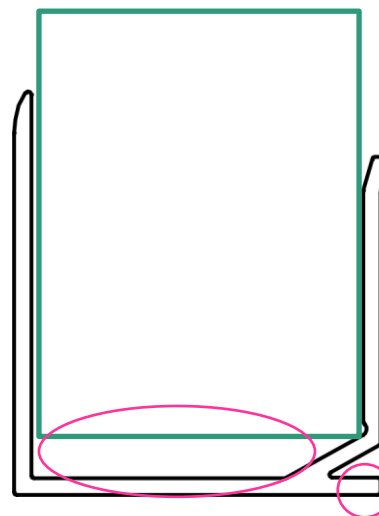

место для стока  
конденсата (необходимо  
просверлить отверстия)

каплеотбойник

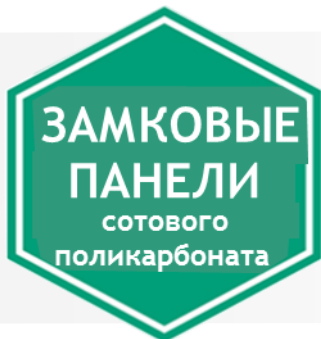

# АССОРТИМЕНТ

## Основные характеристики



Фото	Артикул	Ширина	Толщина	Структура	Свето-пропускание	Коэф. теплопередачи	Min радиус изгиба
	<b>Novattro PROF 330 10-4 C</b>	330 мм	10 мм	4 слоя	75%	2,5 Вт/м <sup>2</sup> *К	3 м
	<b>Novattro PROF 330 16-5 S</b>	330 мм	16 мм	5 слоев	71%	2,1 Вт/м <sup>2</sup> *К	10 м
	<b>Novattro PROF 600 25-5 C</b>	600 мм	25 мм	5 слоев	63%	1,55 Вт/м <sup>2</sup> *К	6 м
	<b>Novattro PROF 500 40-7 S</b>	500 мм	40 мм	7 слоев	58%	1,1 Вт/м <sup>2</sup> *К	10 м
	<b>Novattro PROF 600 40-7 U</b>	600 мм	40 мм	7 слоев	58%	1,1 Вт/м <sup>2</sup> *К	10 м

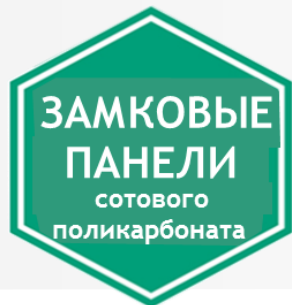

# Замковые ПК панели

## Расшифровка артикулов



### Novattro PROF 500 40-7 S FR

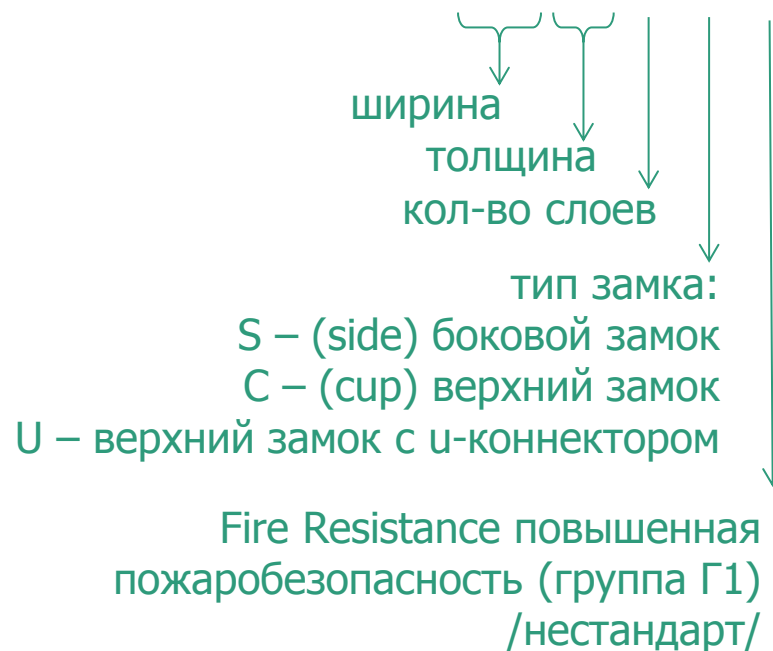

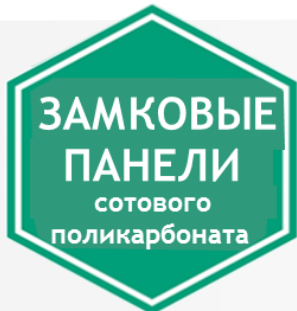

# Замковые ПК панели DIY («СДЕЛАЙ САМ»)



В упаковке: 3 панели по 3 м  
0,33 м\*3м\*3 шт = 3 кв.м + набор анкеров

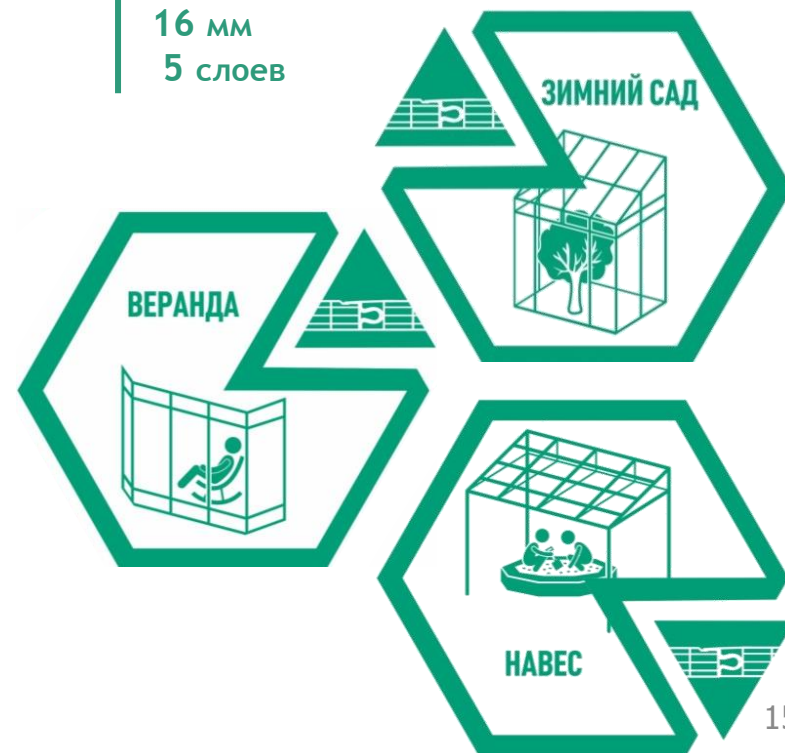

# Остались вопросы?

8 (843) 233-05-33

[info@safplast.ru](mailto:info@safplast.ru)



качество от ведущего  
российского производителя  
прозрачных полимерных изделий



[www.safplast.ru](http://www.safplast.ru)